

- 1) Placca/Plate/Tableau/Platine/Placa/Placa.
 2) Microcontatto/Micro-contact/Mikrokontakt/Micro-contact/Microcontacto/Micro contacto.
 3) Comune chiamata/Common call/Gemeinsamer Anruf/Appel commun/Comun de llamada/Comum chamada.

- 4) Gruppo di illuminazione/Lighting module/Beleuchtungseinheit/Gruppe d'éclairage/Grupo de iluminación/Grupo de iluminação.
 5) Piastrina fermacavi/Cable-clamp plate/Kabelhalterplättchen/Plaque tte serre-câbles/Plaqueta sujetadora/Braçadeira fixa cabos.

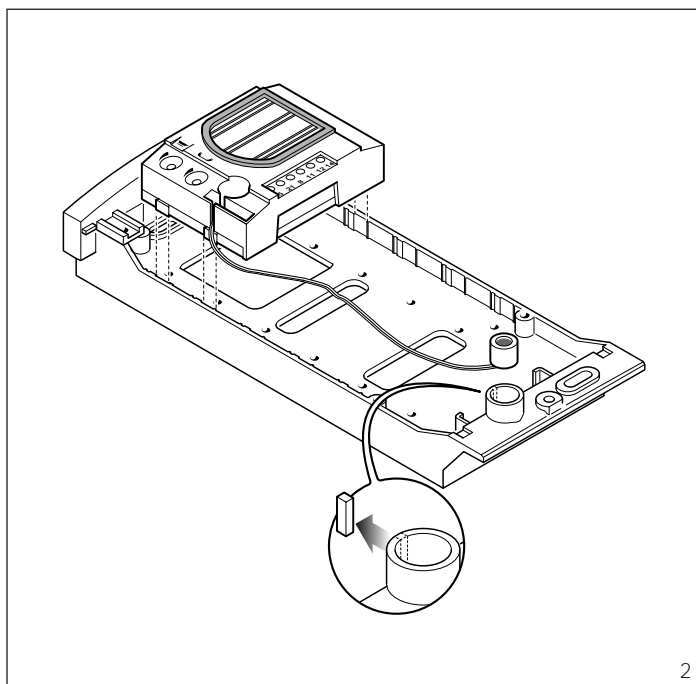
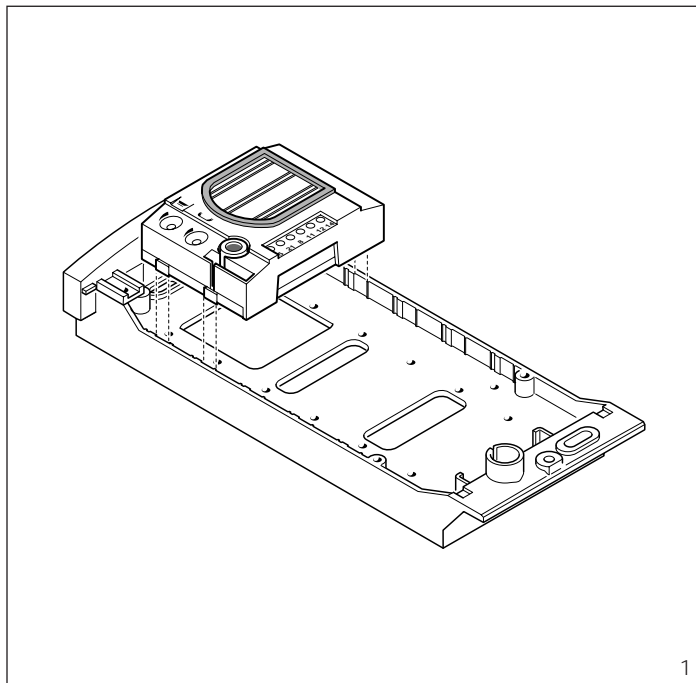

HPC/1

bpt

BPT S.p.A.
 30020 Cinto Caomaggiore
 Venezia/Italy

I ISTRUZIONI PER L'INSTALLAZIONE

POSTO ESTERNO CITOFONICO VERSIONE DA INCASSO

Inserire il gruppo audio in alto, vicino alla testata del telaio (fig. 1). Nel caso di impianti dove può insorgere l'effetto Larsen, il microfono può essere montato in posizione remota, come indicato nelle figure 2 e 3.

Applicare il microcontatto (in basso a destra) nell'apposita sede (fig. 4).

ATTENZIONE. La placca è dotata di un comune chiamata per i microcontatti, da utilizzare (fig. 5) qualora si voglia installare altri pulsanti (massimo 4).

Per il montaggio di ulteriori pulsanti seguire le istruzioni in dotazione agli stessi.

Inserire il gruppo d'illuminazione nell'apposita sede (fig. 6).

Togliere i due bollini di protezione dei fori filettati nella scatola incasso e fissare il telaio tramite le due viti in dotazione (fig. 7).

Effettuare i collegamenti e bloccare i cavi utilizzando la piastrina fermacavi (fig. 8). La piastrina va collocata vicino al gruppo audio.

Per scrivere i dati desiderati sul cartellino portanome, estrarre il ferma cartellino e quindi il cartellino (fig. 9).

NOTA. Si possono utilizzare cartellini portanome personalizzati fino ad un massimo di 2 mm di spessore.

Per montare la placca inserire prima la parte superiore nella testata e quindi, tramite una chiave maschio esagonale s 2,5, avvitare la vite di bloccaggio (fig. 10).

POSTO ESTERNO CITOFONICO VERSIONE DA PARETE

Inserire il gruppo audio in alto, vicino alla testata della base (fig. 11). Nel caso di impianti dove può insorgere l'effetto Larsen, il

microfono può essere montato in posizione remota, come indicato nelle figure 12 e 13.

Applicare il microcontatto (in basso a destra) nell'apposita sede (fig. 14).

ATTENZIONE. La placca è dotata di un comune chiamata per i microcontatti, da utilizzare (fig. 15) qualora si voglia installare altri pulsanti (massimo 4).

Per il montaggio di ulteriori pulsanti seguire le istruzioni in dotazione agli stessi.

Inserire il gruppo d'illuminazione nell'apposita sede (fig. 16).

Effettuare i collegamenti e bloccare i cavi utilizzando la piastrina fermacavi (fig. 17). La piastrina va collocata vicino al gruppo audio.

Per scrivere i dati desiderati sul cartellino portanome, estrarre il ferma cartellino e quindi il cartellino (fig. 9).

NOTA. Si possono utilizzare cartellini portanome personalizzati fino ad un massimo di 2 mm di spessore.

Per montare la placca inserire prima la parte superiore nella testata e quindi, tramite una chiave maschio esagonale s 2,5, avvitare la vite di bloccaggio (fig. 18).

Caratteristiche tecniche

- Potenza massima commutabile del microcontatto: 24V 1A.
- Assorbimento del gruppo di illuminazione: 50mA, 14Vca.
- Temperatura di funzionamento: da -15 °C a +50 °C.

GB INSTALLATION INSTRUCTIONS

RECESSED AUDIO ENTRY PANEL

Insert the audio module at the top, near to the top moulding of the chassis (fig. 1). In those installa-

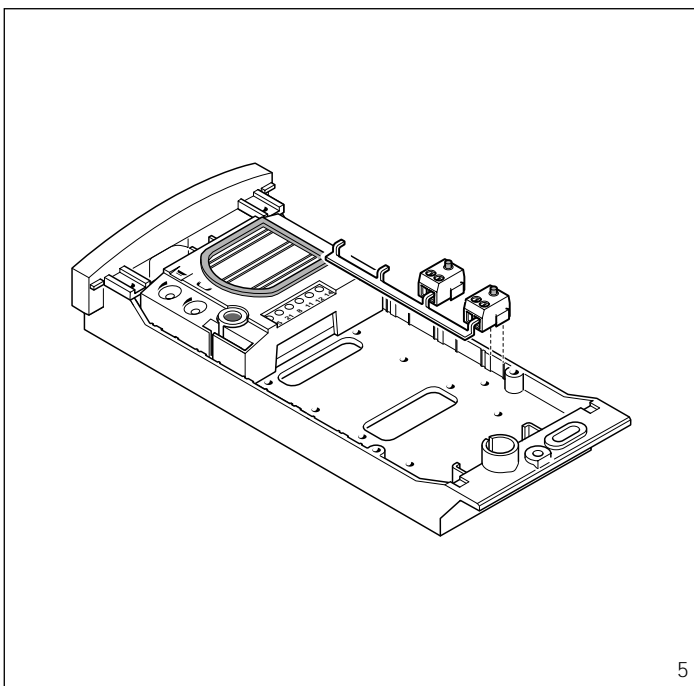
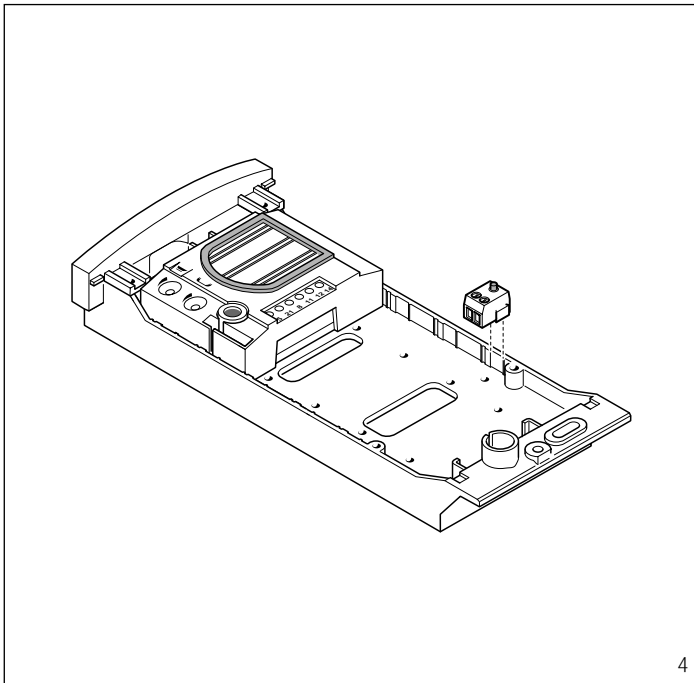
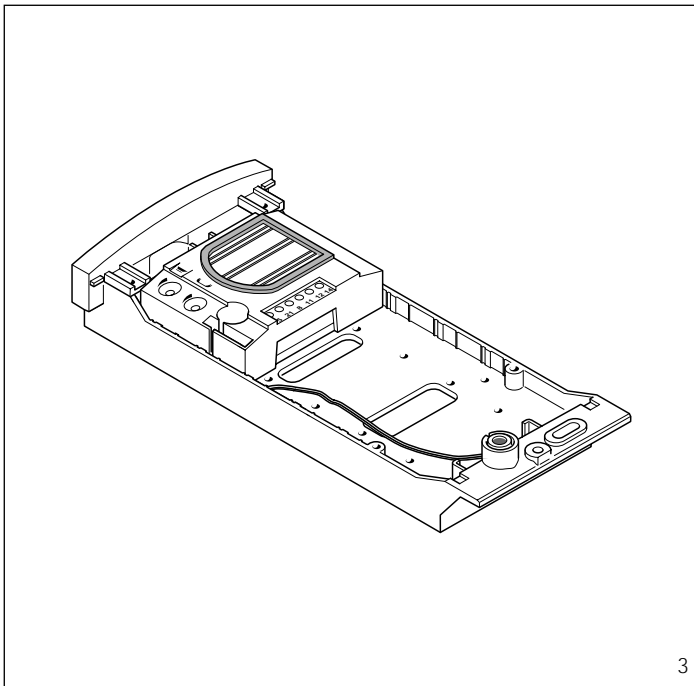

tions liable to be affected by the Larsen effect, the microphone can be fitted in a remote position, as indicated in figures 2 and 3.

Apply the micro-contact (bottom right) in the relevant seat (fig. 4).

WARNING: The front plate features a common call for the micro-contacts, to be used (fig. 5) in the event other buttons (maximum 4) are to be installed.

In order to fit additional buttons, follow the instructions supplied with each.

Insert the lighting module in the relevant seat (fig. 6).

Remove the two plugs protecting the threaded holes in the embedding box and secure the chassis using the two screws supplied (fig. 7).

Perform the wiring and secure the wires in place using the cable-clamp plate (fig. 8). The clamp plate should be located near the audio module.

The name card can be removed and filled in with the relevant information by removing the card clip followed by the actual card itself (fig. 9).

NOTE: Personalized name cards can be used up to a maximum of 2 mm thick.

In order to fit the front plate, first insert the upper part in the top moulding and then, using a Allenkey s 2.5, tighten the lock screw (fig. 10).

SURFACE-MOUNTED AUDIO ENTRY PANEL

Insert the audio module at the top, near to the top moulding of the base (fig. 11). In those installations liable to be affected by the Larsen effect, the microphone can be fitted in a remote position, as indicated in figures 12 and 13.

Apply the micro-contact (bottom right) in the relevant seat (fig. 14).

WARNING: The front plate features a common call for the micro-contacts, to be used (fig. 15) in the event other buttons (maximum 4) are to be installed.

In order to fit additional buttons, follow the instructions supplied with each.

Insert the lighting module in the relevant seat (fig. 16).

Perform the wiring and secure the wires in place using the cable-clamp plate (fig. 17). The clamp plate should be located near the audio module.

The name card can be removed and filled in with the relevant information by removing the card clip followed by the actual card itself (fig. 9).

NOTE: Personalized name cards can be used up to a maximum of 2 mm thick.

In order to fit the front plate, first insert the upper part in the top moulding and then, using a Allenkey s 2.5, tighten the lock screw (fig. 18).

Technical features

- Max. switching capacity of the micro-contact: 24V 1A.

- Current demand of the lighting module: 50mA 14VAC.
- Working temperature range: from -15 °C to +50 °C.

D INSTALLATIONS-ANLEITUNG

AUSSENSTATION FÜR HAUSSPRECHANLAGEN - UP-AUSFÜHRUNG

Audio oben, an der Stirnseite der Chassis einsetzen (Abb.1). Bei Anlagen mit möglichem Larseneffekt kann das Mikrofon gemäß den Abbildungen 2 und 3 in Fernstellung gebracht werden. Mikrokontakt in die eigens dafür vorgesehene Öffnung (unten rechts) einfügen (Abb. 4).

ACHTUNG: falls andere Tasten eingebaut werden sollen (maximal 4) verfügt das Tableaux für die zu verwendenden Mikrokontakte über einen gemeinsamen Anruf (Abb. 5). Für die Montage weiterer Tasten sind die Anweisungen zu befolgen, die mit denselben mitgeliefert werden.

Beleuchtungseinheit in die eigens dafür vorgesehene Öffnung einfügen (Abb. 6).

Beide Schutzmarken der im UP - Kasten befindlichen Schraubenlöcher abnehmen und Chassis mittels beider, mitgelieferten Schrauben fest schrauben (Abb. 7).

Anschlüsse vornehmen und Kabel mittels Kabelhalterplättchen fest klemmen (Abb. 8). Plättchen in die Nähe des Audiosatzes anbringen. Kärtchenhalter und somit Kärtchen herausnehmen und gewünschte Daten auf Namenskärtchen schreiben (Abb. 9).

ANMERKUNG: Es können bis zu max. 2 mm dicke Namenskärtchen verwendet werden.

Zur Tableaux-Montage ist zuerst der obere Teil in die Stirnseite einzufügen.

Danach Arretierschraube mit Innensechskantschlüssel s 2,5 festschrauben (Abb. 10).

AUSSENSTATION FÜR HAUSSPRECHANLAGEN - WANDAUSFÜHRUNG

Audio oben, an der Stirnseite der Basiseinheit einsetzen (Abb.11). Bei Anlagen mit möglichem Larseneffekt kann das Mikrofon gemäß den Abbildungen 12 und 13 in Fernstellung gebracht werden.

Mikrokontakt in die eigens dafür vorgesehene Öffnung (unten rechts) einfügen (Abb. 14).

ACHTUNG: falls andere Tasten eingebaut werden sollen (maximal 4) verfügt das Tableaux für die zu verwendenden Mikrokontakte über einen gemeinsamen Anruf (Abb. 15).

Für die Montage weiterer Tasten sind die Anweisungen zu befolgen, die mit denselben mitgeliefert werden.

Beleuchtungseinheit in die eigens dafür vorgesehene Öffnung einfü-

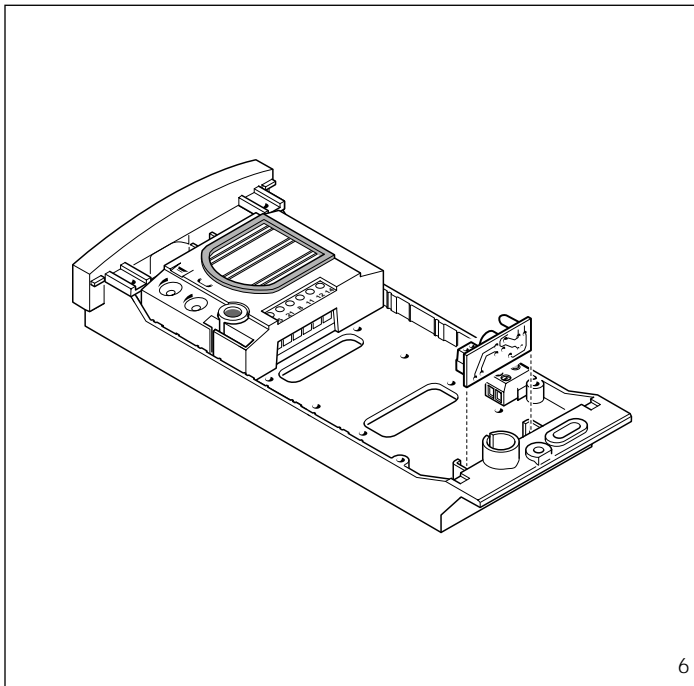

6

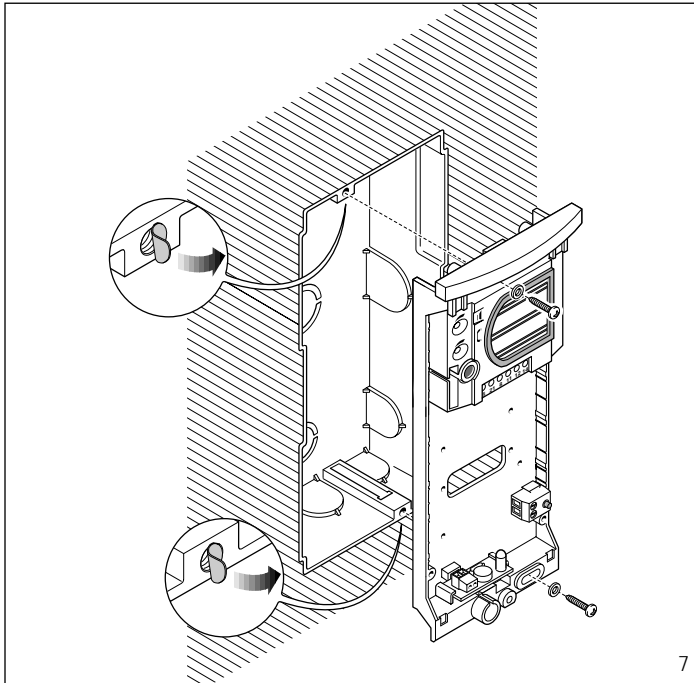

7

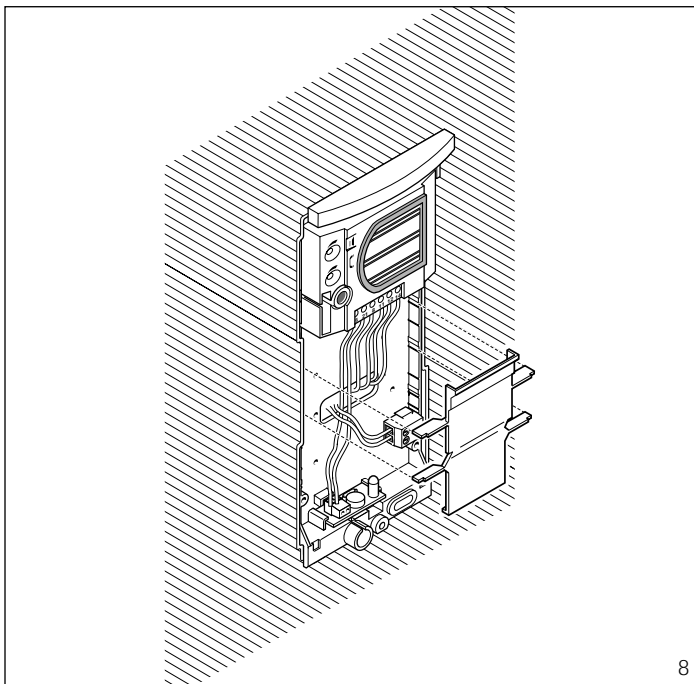

8

gen (Abb. 16).
Anschlüsse vornehmen und Kabel mittels Kabelhalterplättchen fest klemmen (Abb. 17). Plättchen in die Nähe des Audiosatzes anbringen.

Kärtchenhalter und somit Kärtchen herausnehmen und gewünschte Daten auf Namenskärtchen schreiben (Abb. 9).

ANMERKUNG. Es können bis zu max. 2 mm dicke Namenskärtchen verwendet werden.

Zur Tableaux-Montage ist zuerst der obere Teil in die Stirnseite einzufügen.

Danach Arretierschraube mit Innensechskantschlüssel s 2,5 festschrauben (Abb. 18).

Technische Daten

- Max. Schaltkapazität des Mikrokontakt: 1A bei 24V.
- Stromaufnahme des Beleuchtungseinheit: 50mA 14VAC.
- Betriebstemperatur: von -15 °C bis +50 °C.

F INSTRUCTIONS POUR L'INSTALLATION

POSTE EXTERIEUR DE PORTIER AUDIO EN VERSION A ENCASTRER

Introduire le groupe audio en haut, à côté de l'embout du châssis (fig. 1). En cas d'installation où il pourrait se produire l'effet Larsen, le microphone pourra être installé à distance comme indiqué dans les figures 2 et 3.

Appliquer le micro-contact (en bas à droite) dans le logement approprié (fig. 4).

ATTENTION. La platine est dotée d'un appel commun pour les micro-contacts, à utiliser (fig. 5) au cas où l'on souhaiterait installer d'autres boutons-poussoirs (4 maximum).

Pour monter d'autres boutons, suivre les instructions fournies avec ceux-ci.

Introduire le groupe d'éclairage dans le logement approprié (fig. 6). Enlever les deux étiquettes de protection se trouvant sur les trous filetés dans le boîtier d'encastrement et fixer le châssis avec les deux vis fournies (fig. 7).

Effectuer les connexions et bloquer les câbles en utilisant la plaque serre-câbles (fig. 8). La plaque doit être placée à côté du groupe audio.

Pour écrire les données désirées sur l'étiquette porte-nom, enlever d'abord la protection transparente puis l'étiquette (fig. 9).

NOTA. Il est possible d'utiliser des étiquettes porte-nom personnalisées ayant une épaisseur de 2 mm maximum.

Pour monter la platine, insérer d'abord la partie haute dans l'embout puis visser la vis de fixation à l'aide d'une clé mâle pour vis à six pans de s 2,5 (fig. 10).

POSTE EXTERIEUR DE PORTIER AUDIO EN VERSION MURALE

Introduire le groupe audio en haut, à côté de l'embout du support (fig. 11). En cas d'installation où il pourrait se produire l'effet Larsen, le microphone pourra être installé à distance comme indiqué dans les figures 12 et 13.

Appliquer le micro-contact (en bas à droite) dans le logement approprié (fig. 14).

ATTENTION. La platine est dotée d'un appel commun pour les micro-contacts, à utiliser (fig. 15) au cas où l'on souhaiterait installer d'autres boutons-poussoirs (4 maximum).

Pour monter d'autres boutons, suivre les instructions fournies avec ceux-ci.

Introduire le groupe d'éclairage dans le logement approprié (fig. 16).

Effectuer les connexions et bloquer les câbles en utilisant la plaque serre-câbles (fig. 17). La plaque doit être placée à côté du groupe audio.

Pour écrire les données désirées sur l'étiquette porte-nom, enlever d'abord la protection transparente puis l'étiquette (fig. 9).

NOTA. Il est possible d'utiliser des étiquettes porte-nom personnalisées ayant une épaisseur de 2 mm maximum.

Pour monter la platine, insérer d'abord la partie haute dans l'embout puis visser la vis de fixation à l'aide d'une clé mâle pour vis à six pans de s 2,5 (fig. 18).

Caractéristique techniques

- Pouvoir de coupure du micro-contact: 24V 1A maxi.
- Consommation du groupe d'éclairage: 50mA 12Vca.
- Température de fonctionnement: de -15 °C à +50 °C.

E INSTRUCCIONES PARA LA INSTALACION

PLACA EXTERIOR DE PORTERO ELECTRONICO VARIANTE DE EMPOTRAR

Introducir el grupo audio-video en la parte alta, cerca del cabezal del bastidor (fig. 1). En el caso de instalaciones en las cuales se pueda generar el efecto Larsen, es posible montar el micrófono en posición remota, tal y como mostrado en las figuras 2 y 3.

Aplicar el microcontacto (abajo a la derecha) en la sede correspondiente (fig. 4).

ATENCIÓN. La placa dispone de un común de llamada para los microcontactos, a utilizar (fig. 5) cuando se desee instalar otros pulsadores (como máximo 4).

Para montar posteriores pulsadores es preciso seguir las instrucciones que los acompañan.

Introducir el grupo de iluminación

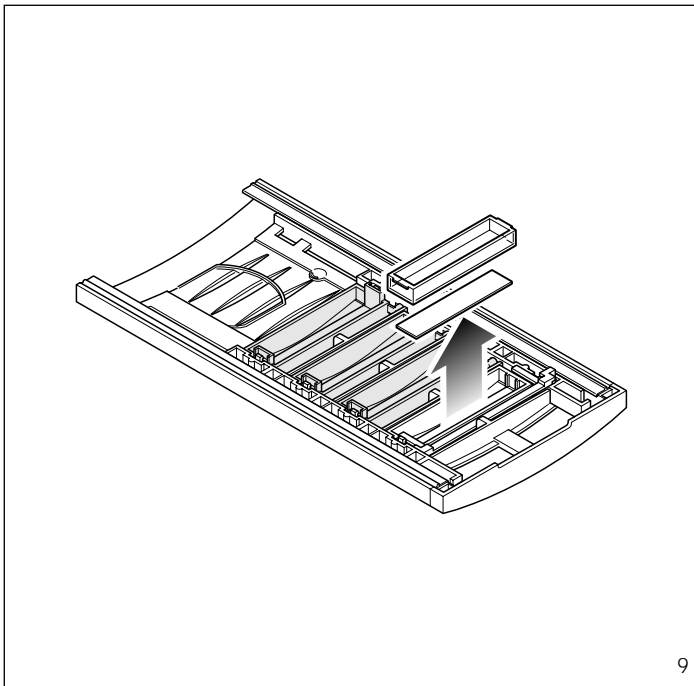

9

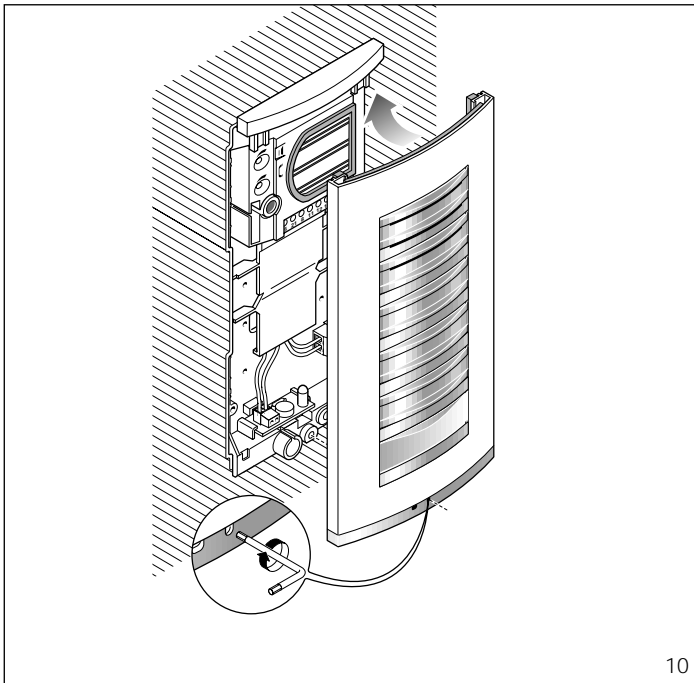

10

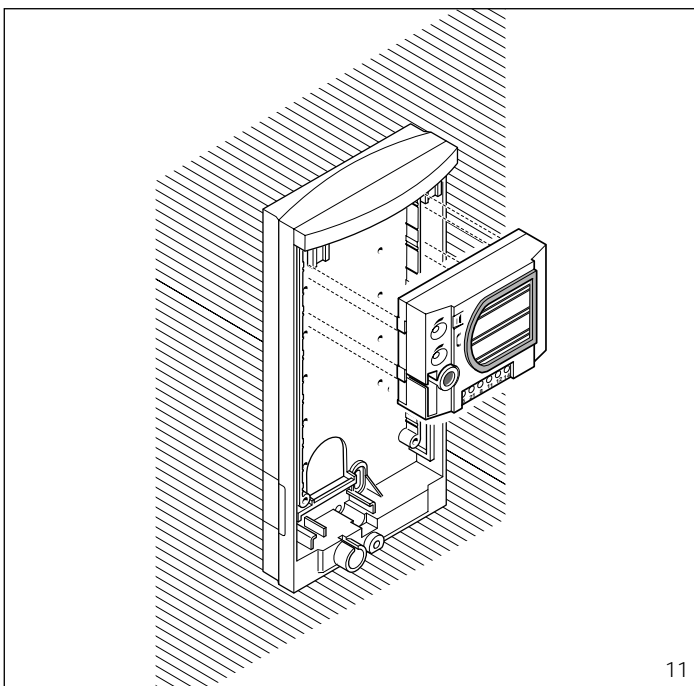

11

en la sede correspondiente (fig. 6). Quitar las dos cubiertas protectoras de los agujeros roscados en la caja de empotrar y asegurar el bastidor con los dos tornillos incluidos en el suministro (fig. 7). Efectuar las conexiones y bloquear los cables utilizando la plaquita sujetadora (fig. 8). Es preciso colocar la plaquita cerca del grupo audio.

Para escribir los datos que se desea en el letrerito de identificación, retirar el sujeta-letrero y seguidamente el propio letrero (fig. 9).

NOTA: Se pueden usar letreritos de identificación personalizados siempre y cuando no superen los 2 mm de espesor.

Para montar la placa, primero se debe introducir la parte superior en el cabezal y seguidamente, utilizando una llave macho hexagonal s 2,5, enroscar el tornillo bloqueador (fig. 10).

PLACA EXTERIOR DE PORTERO ELECTRÓNICO VARIANTE DE PARED

Introducir el grupo audio-video en la parte alta, cerca del cabezal de base (fig. 11). En el caso de instalaciones en las cuales se pueda generar el efecto Larsen, es posible montar el micrófono en posición remota, tal y como mostrado en las figuras 12 y 13.

Aplicar el microcontacto (abajo a la derecha) en la sede correspondiente (fig. 14).

ATENCIÓN. La placa dispone de un común de llamada para los microcontactos, a utilizar (fig. 15) cuando se desee instalar otros pulsadores (como máximo 4).

Para montar ulteriores pulsadores es preciso seguir las instrucciones que los acompañan.

Introducir el grupo de iluminación en la sede correspondiente (fig. 16).

Efectuar las conexiones y bloquear los cables utilizando la plaquita sujetadora (fig. 17). Es preciso colocar la plaquita cerca del grupo audio.

Para escribir los datos que se desea en el letrerito de identificación, retirar el sujeta-letrero y seguidamente el propio letrero (fig. 9).

NOTA: Se pueden usar letreritos de identificación personalizados siempre y cuando no superen los 2 mm de espesor.

Para montar la placa, primero se debe introducir la parte superior en el cabezal y seguidamente, utilizando una llave macho hexagonal s 2,5, enroscar el tornillo bloqueador (fig. 18).

Características técnicas

- Potencia máxima conmutable del microcontacto: 24V 1A.
- Consumo del grupo de iluminación: 50mA 14Vca.
- Temperatura de funcionamiento: de -15 °C a +50 °C.

P INSTRUÇÕES PARA A INSTALAÇÃO

PLACA BOTONEIRA DE PORTEIRO VERSÃO DE ENCASTRE

Inserir o grupo áudio em cima, próximo à cabeceira do chassis (fig. 1). No caso de instalações onde se pode levantar o efeito Larsen, o microfone pode ser montado na posição remota, como indicado nas figuras 2 e 3. Aplicar o micro contacto (em baixo à direita) na sede apropriada (fig. 4).

ATENÇÃO. A placa está dotada de um comum de chamada para os micro contactos, a utilizar (fig. 5) se por acaso se deseja instalar outros botões (máximo 4).

Para a montagem de ulteriores botões seguir as instruções em dotação com os mesmos.

Inserir o grupo de iluminação na sede apropriada (fig. 6).

Extrair os dois talões em papel de protecção aos furos com rosca na caixa de encastrar e fixar o chassis através dos dois parafusos em dotação (fig. 7).

Efectuar as ligações e bloquear os cabos utilizando a braçadeira fixa cabos (fig. 8). A braçadeira deve ser colocada próxima do grupo áudio.

Para escrever os dados desejados no letrero porta-nome, extrair o espelho que fixa o letrero e em seguida o letrero (fig. 9).

NOTA: Podem-se utilizar letreros porta-nome personalizados até um máximo de 2 mm de espessura.

Para montar a placa inserir em primeiro lugar a parte superior na cabeceira e em seguida, com uma chave macho sextavado s 2,5, apertar o parafuso de fixação (fig. 10).

PLACA BOTONEIRA DE PORTEIRO VERSÃO DE PAREDE

Inserir o grupo áudio em cima, próximo à cabeceira da base (fig. 11). No caso de instalações onde se pode levantar o efeito Larsen, o microfone pode ser montado na posição remota, como indicado nas figuras 12 e 13.

Aplicar o micro contacto (em baixo à direita) na sede apropriada (fig. 14).

ATENÇÃO. A placa está dotada de um comum de chamada para os micro contactos, a utilizar (fig. 15) se por acaso se deseja instalar outros botões (máximo 4).

Para a montagem de ulteriores botões seguir as instruções em dotação com os mesmos.

Inserir o grupo de iluminação na sede apropriada (fig. 16).

Efectuar as ligações e bloquear os cabos, utilizando a braçadeira fixa cabos (fig. 17). A braçadeira deve ser colocada próxima do grupo áudio.

Para escrever os dados desejados no letrero porta-nome, extrair

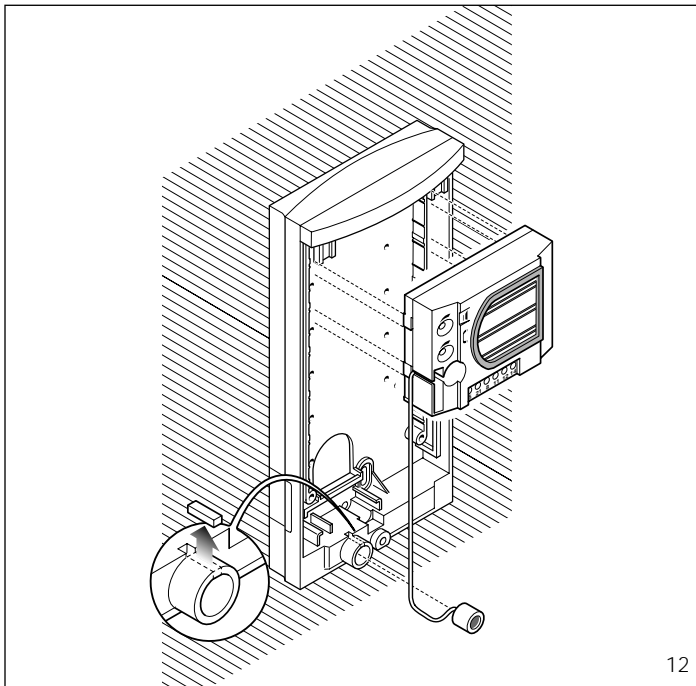

12

o espelho que fixa o letreiro e em seguida o letreiro (fig. 9).

NOTA. Podem-se utilizar letreiros porta-nome personalizados até um máximo de 2 mm de espessura.

Para montar a placa inserir em primeiro lugar a parte superior na cabeceira e em seguida, com uma chave macho sextavado s 2,5, apertar o parafuso de fixação (fig. 18).

Características técnicas

- Potência máxima comutável do micro contacto: 24V 1A.
- Consumo do grupo de iluminação: 50mA 14Vca.
- Temperatura de funcionamento: de -15 °C a +50 °C.

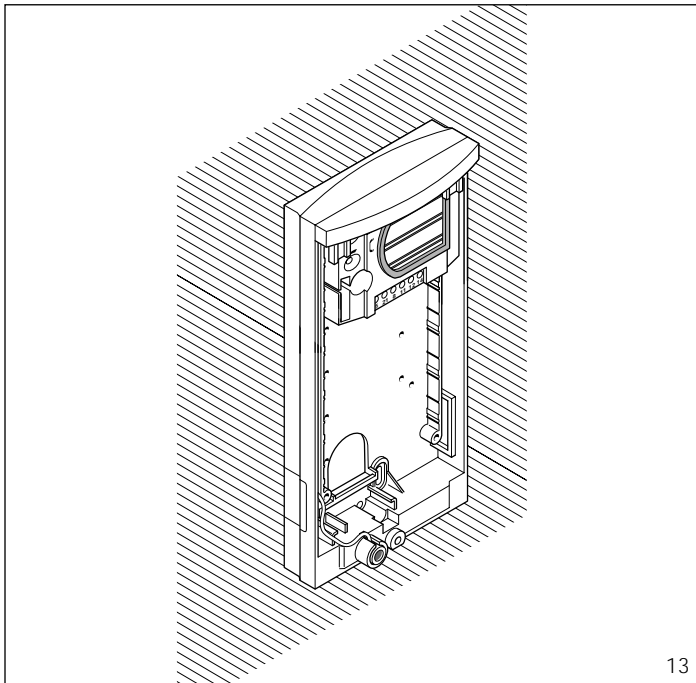

13

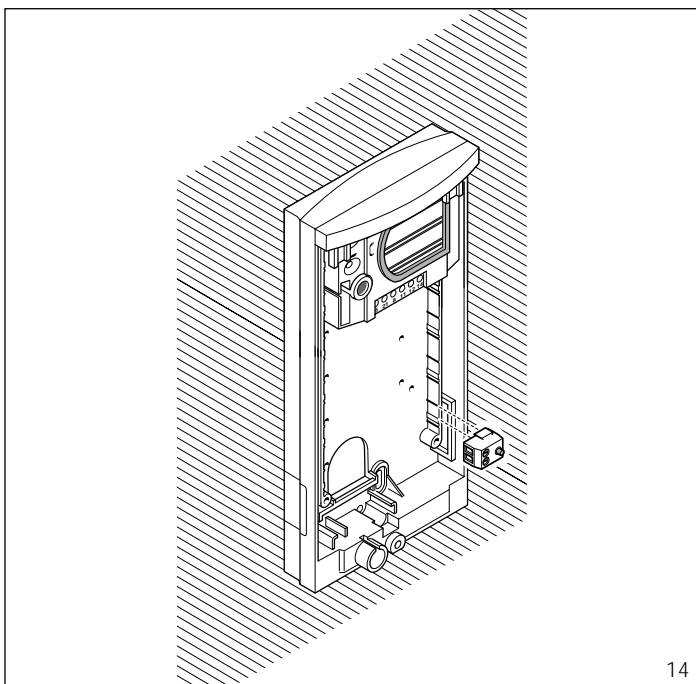

14

