

XVMC/221

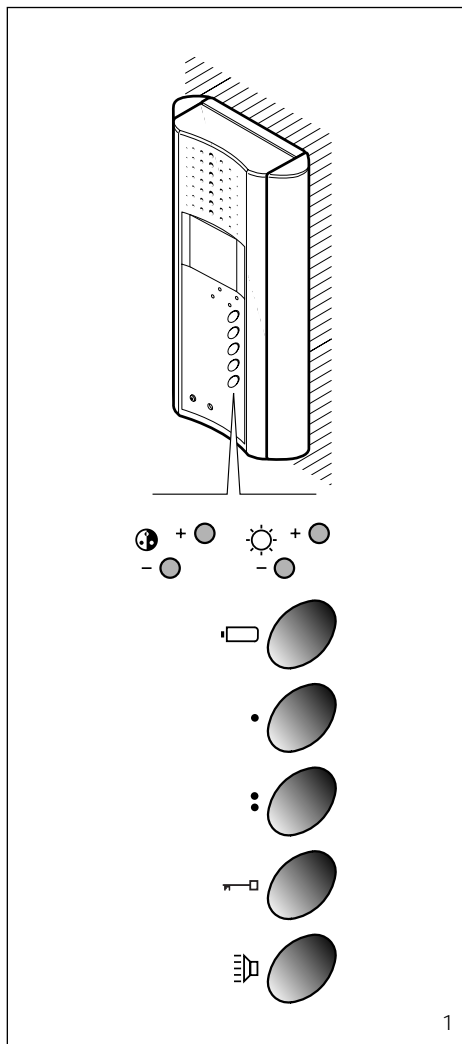

BPT S.p.A.
30020 Cinto Caomaggiore
Venezia/Italy



I ISTRUZIONI PER L'INSTALLAZIONE

AVVERTENZE PER L'INSTALLATORE

Queste istruzioni devono essere allegate al derivato interno.

MODULO MONITOR A COLORI VIVA-VOCE XVMC/221

Monitor a colori da utilizzare negli impianti videocitofonici serie 200. Per il funzionamento dell'apparecchio è necessaria la centralina di controllo GVV/200.

È munito dei seguenti comandi (fig. 1):

- ☉ Saturazione colore
- ☀ Luminosità
- ☐ Inserimento posto esterno
- Comando centralizzato (luce scale, selezione posto esterno)
- ⋮ Servizi ausiliari
- ☞ Apriporta
- 🔊 Audio (il pulsante deve essere mantenuto premuto durante tutta la conversazione)

Funzione dei morsetti (fig. 2)

3 segnale video } cavo
4 schermo s. video } coassiale
Se la linea non prosegue collegare una resistenza da 75Ω (viola-verde-nero-oro) tra i morsetti 3 e 4.

3 s. video positivo } doppio
4 s. video negativo } telefonico
Se la linea non prosegue collegare le due resistenze da 56Ω (verde-blu-nero-oro) tra i morsetti 3-5 e 4-5.

- 5 - } 14÷17,5V
- 6 + } alimentazione monitor
- 7 ingresso chiamata dal posto esterno
- 8 audio dal posto esterno
- 9 audio al posto esterno
- 20 ingresso chiamata dal pianerottolo
- } pulsante per servizi ausiliari
- } (24 V 50 mA max)

NOTA. Effettuare i collegamenti all'apparecchio seguendo gli schemi di impianto della centralina di controllo GVV/200.

Funzione del ponticello SW1

Normalmente viene fornito inserito. La sua funzione e posizione viene indicata nelle apparecchiature che ne richiedano l'utilizzo (fig. 2).

Funzione del ponticello SW2

Normalmente viene fornito inserito. Togliere il ponticello qualora si voglia attenuare il volume della nota di chiamata (fig. 2).

Caratteristiche tecniche

- Standard video: PAL.

- Display: LCD Poly-Silicon TFT a colori da 2".
- Risoluzione: 557x234 punti.
- Alimentazione: 14÷17,5 V cc.
- Assorbimento: 220 mA max. (5mA a riposo).
- Ingresso video: 1 Vpp (da 0,7 a 1,5 Vpp) da linea coassiale; V+ 0,6 Vpp, V- 0,6 Vpp (da 0,3 a 0,8 Vpp) da linea differenziale (doppino telefonico).
- Impedenza d'ingresso video: 5 kΩ.
- Temperatura di funzionamento: da 0 °C a +35 °C.

IMPORTANTE. Si raccomanda di installare il videocitofono in ambiente asciutto.

Installazione

Dopo aver tolto il mobile (vite frontale di fig. 3, in basso), fissare la base direttamente al muro (fig. 4A), oppure alla scatola incasso (fig. 4B o 4C). Su pareti non perfettamente piane evitare il serraggio eccessivo delle viti. Effettuare i collegamenti e montare il mobile del modulo (fig. 5). Applicare i due fianchi (fig. 6 e 7).

AVVERTENZE PER L'UTENTE

- Non aprire o manomettere l'apparecchio.
- In caso di guasto, modifica o intervento sugli apparecchi dell'impianto (alimentatore, ecc.) avvalersi di personale specializzato.
- Per la pulizia dell'apparecchio usare un panno o pelle di daino. Non utilizzare liquidi che contengano alcool o ammoniaca.

GB INSTALLATION INSTRUCTIONS

WARNING FOR THE INSTALLER

These instructions should be attached to the handset.

XVMC/221 HANDS-FREE COLOUR MONITOR MODULE

Hands-free colour monitor module for use in series 200 video entry installations. The monitor needs main control unit GVV/200 to work.

It is equipped with the following controls (fig. 1):

- ☉ Saturation colour
- ☀ Brightness
- ☐ Entry panel activation
- Centralized control (stairs light and entry panel selection)
- ⋮ Auxiliary services
- ☞ Door-lock release
- 🔊 Audio (the button must be kept pressed for the entire duration of the conversation)

Function of each terminal (fig. 2)

3 video signal } coaxial
4 video signal shield } cable
If the line does not continue, connect the 75Ω resistance (violet-green-black-gold) between terminals 3 and 4 and 4.

3 positive v. signal } twisted
4 negative v. signal } pair
If the line does not continue, connect the two 56Ω resistances (green-blue-black-gold) between terminals 3-5 and 4-5.

- 5 - } 14÷17.5 V
- 6 + } monitor power supply
- 7 input call from entry panel
- 8 audio from entry panel
- 9 audio to entry panel
- 20 call input from landing
- } button for auxiliary
- } services (24V 50 mA max.)

NOTE. Connect wires to terminals in accordance to GVV/200 main control unit wiring diagrams.

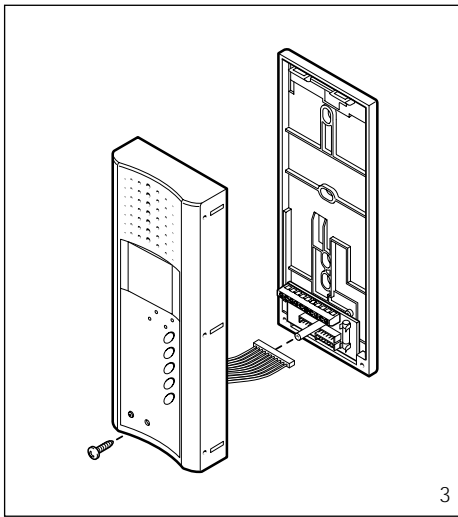

3

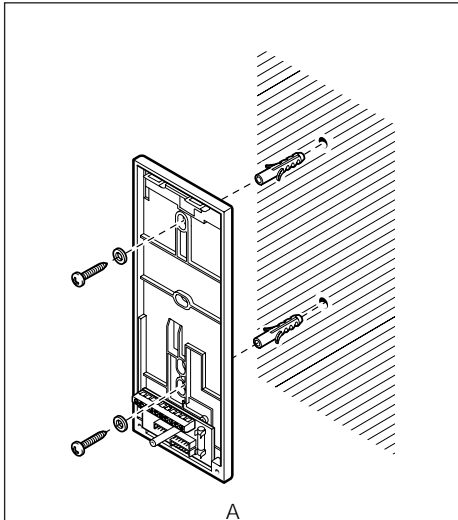

A

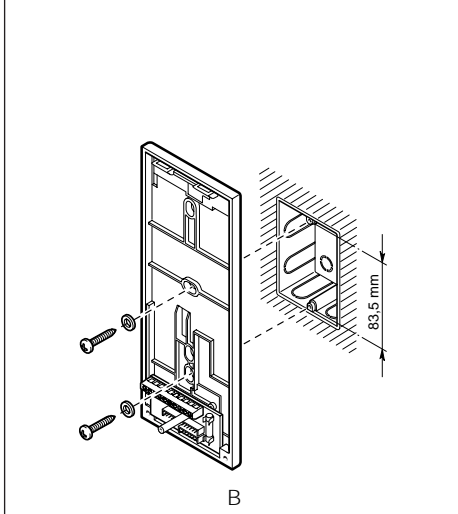

B

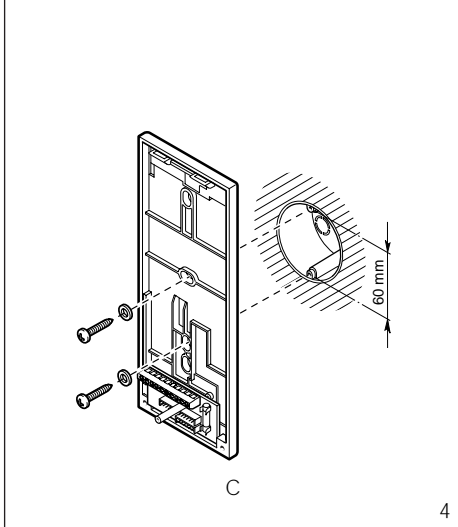

C

4

Technical features

- Video signal system: PAL.
- Display: 2" colour LCD Poly-Silicon TFT.
- Resolution: 557x234 dots.
- Supply voltage: 14÷17.5 V DC.
- Current demand: max. 220 mA (5 mA in standby).
- Video input: 1 Vpp (in the range 0.7 to 1.5 Vpp) from coaxial line; V+ 0,6, Vpp V- 0,6 Vpp (in the range 0.3 to 0.9 Vpp) from differential line (twisted pair).
- Video input impedance: 5 kΩ.
- Working temperature range: from 0 °C to +35 °C.

WARNINGS FOR THE USER

- Please do not open or tamper the device.
- In the case of breakdown or modification of the apparatus of the system (such as power supplier ...) please contact a specialized maintenance service.
- To clean the apparatus use a soft cloth or buckskin. Do not use liquids containing alcohol or ammonia.

Function of jumper SW1

Normally supplied ready inserted. His function and position is indicated in the equipment which calls for his use (fig. 2).

Function of jumper SW2

Normally supplied ready inserted. Remove the jumper in the event the volume of the call note is to be attenuated (fig. 2).

WARNING. It is recommended to install the video handset in a dry place.

Installation

Having removed the casing (front screw in fig. 3, bottom), fasten the housing directly to the wall (fig. 4A) or to the embedding box (fig. 4B or 4C). If walls are not perfectly flat, take care not to over-tighten screws.

Wire the module and refit its casing (fig. 5). Apply the two sides (fig. 6 and 7).

D INSTALLATIONS-ANLEITUNG

ACHTUNG! NUR FÜR INSTALLATEUR
Diese Anleitungen müssen jede der Sprechgarnitur begleiten.

FARBMONITORMODUL MIT FREISPRECHFUNKTION XVMC/221

Der Farbmonitormodul mit Freisprechfunktion ist in den Videosprechanlagen Serie 200 zu verwenden. Das Gerät kann nur mit der Steuergehäuse GVV/200 funktionieren.

Ist mit den folgenden Steuerfunktionen ausgestattet (Abb. 1):

- Farb-Saturation
- Helligkeit
- Außenstationeneinschaltung
- Zentralsteuerung (Treppenlicht, Kamerawahl-taste)
- Zusatzdienste
- Türöffner
- Audio (Taste während des Gesprächs gedrückt halten)

Funktion der Klemmleisten (Abb. 2)

- 3 Videosignal Koaxial-
- 4 Videosignalschirm kabel

Falls die Leitung nicht fortführt, ist zwischen den Klemmleisten 3 und 4 ein 75 Ω - Widerstand (lila-grün-schwarz-gold) anzuschließen.

- 3 Videosignal positiv] Telefon-
- 4 Videosignal negativ] kabel

Falls die Leitung nicht fortführt, ist zwischen den Klemmleisten 3-5 und 4-5 ein 56 Ω - Widerstand (grün-blau-schwarz-gold) anzu-schließen.

- 5 -] 14÷17,5V Stromversorgung
- 6 +] des Monitors
- 7 Rufeingang von der Außenstation
- 8 Audio von der Außenstation
- 9 Audio zur Außenstation
- 20 Anruf vom Treppenhaus
-] Taste für Zusatzsteuerung
-] (max. 24V 50 mA)

HINWEIS. Die Anschlüsse am Gerät nach den Schaltbildern von Steuergehäuse GVV/200 vornehmen.

Technische Daten

- Videostandard: PAL.
- Display: LCD Poly-Silicon TFT farbig zu 2".
- Auflösung: 557x234 Punkte.
- Stromversorgung: 14÷17,5 V DC.
- Stromaufnahme: 220 mA max (5 mA im Ruhezustand).
- Videoeingang: 1 Vpp (von 0,7 bis 1,5 Vpp) Koaxialkabel; V+ 0,6 Vpp, V- 0,6 Vpp (von 0,3 bis 0,9 Vpp) Differentialleitung (Tele-fonkabel).
- Videoeingang - Impedanz: 5 kΩ.
- Betriebstemperatur: von 0 °C bis +35 °C.

Belegung der Überbrückungsklemme SW1

Wird gewöhnlich schon eingefügt geliefert. Ihre Belegung und Aufstellung wird in Geräte, in denen ihre Anwendung erforderlich ist, angegeben (Abb. 2).

Belegung der Überbrückungsklemme SW2

Wird gewöhnlich schon eingefügt geliefert. Falls man die Lautstärke des Ruftons herabsetzen möchte ist die Überbrückungsklemme abzunehmen (Abb. 2).

ACHTUNG. Es wird empfohlen die Videosprechgarnitur an einer geschützten Stelle zu installieren.

Installation

Gehäuse (Vorderschraube der Abb. 3, unten) abnehmen, Basis direkt an der Wand (Abb. 4A) oder am UP-Kasten (Abb. 4B oder 4C) befestigen. Bei ungeraden Wänden ist ein zu starkes Anziehen der Schrauben zu vermeiden.

Anschlüsse vornehmen und Modul-Gehäuse montieren (Abb. 5). Seitenteile anbringen (Abb. 6 und 7).

HINWEISE FÜR DEN BENUTZER

- Bitte Gerät nicht öffnen oder aufbrechen.
- Bei Störungen, Änderungen oder Reparaturen an den Geräten (Netzgerät, usw.) wenden Sie sich bitte nur an einen Spezialisten.
- Zur Reinigung des Gerätes ist ein leichtes Tuch (am besten Leder) zu benutzen. Dabei ist die Anwendung von alkohol- oder ammoniakhaltigen Reinigungsmitteln auszuschließen.

F INSTRUCTIONS POUR L'INSTALLATION

PRECAUTIONS POUR L'INSTALLATEUR
Cettes instructions doivent accompagner chaque poste intérieur.

MODULE VIDEO EN COULEURS A VIVE-VOIX XVMC/221

Module video en couleurs à vive-voix à utiliser dans des installations de portier vidéo série 200. La centrale de contrôle GVV/200 est nécessaire au fonctionnement de l'appareil.

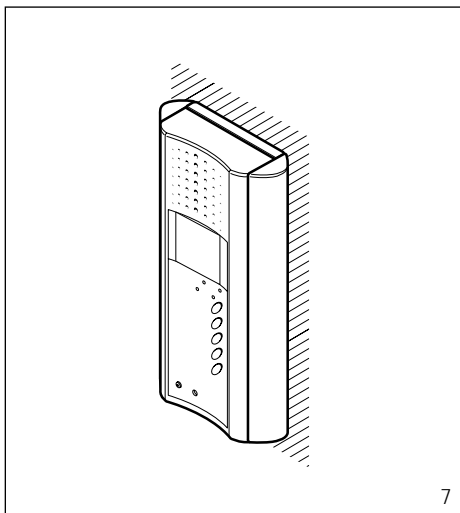
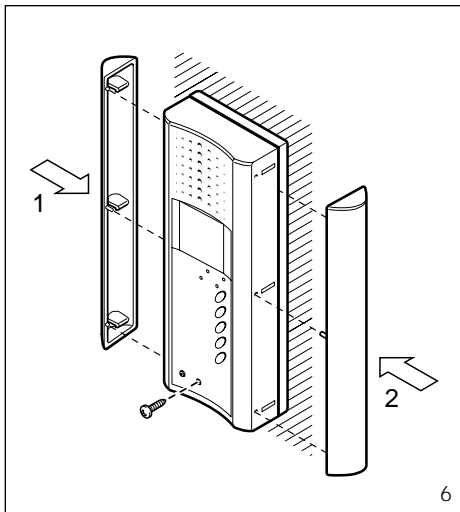
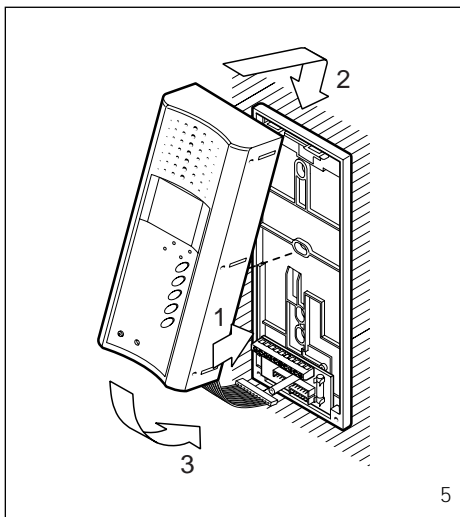

Il est muni des fonctions suivantes (fig.1):

- ⊕ Saturation couleur
- ☀ Luminosité
- ☐ Mise en marche du poste extérieur
- Commande centralisée (minuterie, sélection du poste extérieur)
- ⋮ Services auxiliaires
- ⏪ Minuterie
- 🔊 Audio (le bouton doit être maintenu enfoncé pendant toute la durée de la conversation)

Fonction des bornes (fig. 2)

- 3 signal vidéo } câble
- 4 blindage s. vidéo } coaxial

Si la ligne ne continue pas, relier une résistance de 75Ω (violet-vert-noir-or) entre les bornes 3 et 4.

- 3 s. vidéo positif } paire
- 4 s. vidéo négatif } torsadée

Si la ligne ne continue pas, relier les deux résistances de 56Ω (vert-bleu-noir-or) entre les bornes 3-5 et 4-5.

- 5 - 14÷17,5 V
- 6 + alimentation monitor
- 7 entrée appel depuis le poste extérieur
- 8 audio depuis le poste extérieur
- 9 audio au poste extérieur
- 20 entrée appel depuis porte palière
- bouton-poussoir pour services
- auxiliaires (max. 24V 50 mA)

NOTE. Effectuer les branchements à l'appareil en suivant les schémas d'installation de la centrale de contrôle GVV/200.

Caractéristiques techniques

- Standard vidéo: PAL.
- Display: LCD Poly-Silicon TFT en couleurs de 2".
- Résolution: 557x234 points.
- Alimentation: 14÷17,5 Vcc.
- Consommation: 220 mA maxi (5 mA au repos).
- Entrée vidéo: 1 Vpp (de 0,7 à 1,5 Vpp) depuis ligne coaxiale; V+ 0,6 Vpp, V- 0,6 Vpp (de 0,3 à 0,9 Vpp) depuis ligne différenciée (paire torsadée).
- Impédance d'entrée vidéo: 5 kΩ.
- Température de fonctionnement: de 0 °C à +35 °C.

Fonction de pontet SW1

Normalement il est fourni inséré. Sa fonction et position est indiqué avec les appareils où il est utilisé (fig. 2).

Fonction du pontet SW2

Normalement il est fourni inséré. Déplacer le pontet si vous désirez atténuer le volume de la note d'appel (fig. 2).

ATTENTION. Le portier vidéo doit être installé dans une pièce sèche.

Installation

Après avoir enlevé le meuble (vis frontale de la fig. 3, en bas), fixer la base directement au mur (fig. 4A) ou au boîtier à encastrement (fig. 4B ou 4C). Si le mur n'est pas parfaitement plat, éviter de serrer excessivement les vis. Effectuer les raccordements et monter le meuble du module (fig. 5). Appliquer les deux côtés (fig. 6 et 7).

PRECAUTIONS POUR L'USAGER

- Ne pas ouvrir l'appareil.
- En cas de défaut, de modification ou d'intervention sur les appareils de l'installation (alimentation, etc.), s'adresser exclusivement au personnel spécialisé.
- Pour le nettoyage de l'appareil, n'utiliser qu'un chiffon ou une peau souple, en évitant impérativement des produits à base d'alcool ou d'ammoniaque.

E INSTRUCCIONES PARA LA INSTALACION

ADVERTENCIA AL INSTALADOR
Estas instrucciones se deben anexar al derivado interno.

MÓDULO MONITOR DE COLORES MANOS LIBRES XC/220

Módulo monitor de colores manos libres a utilizar en las instalaciones de videoportero serie 200. Para el funcionamiento del aparato se necesita la centralita de control GVV/200. Dispone de los siguientes comandos (fig. 1):

- ⊕ Saturación color
- ☀ Luminosidad
- ☐ Habilitación placa exterior
- Mando centralizado (luz escalera, selección placa exterior)
- ⋮ Servicios auxiliares
- ⏪ Abrepuerta
- 🔊 Audio (el pulsador debe ser mantenido apretado durante toda la conversación)

Función de los bornes (fig. 2)

- 3 señal video } cable
- 4 blindaje s. video } coaxial

Si la línea no sigue conectar una resistencia de 75 Ω (violeta-verde-negro-oro) entre los bornes 3 y 4.

- 3 señal v. positiva } par
- 4 señal v. negativa } telefónico

Si la línea no sigue conectar una resistencia de 56 Ω (verde-azul-negro-oro) entre los bornes 3-5 y 4-5.

- 5 - 14÷17,5V
- 6 + alimentación monitor
- 7 entrada llamada desde placa externa
- 8 audio desde placa externa
- 9 audio hacia la placa externa
- 20 entrada de la llamada desde el rellano
- pulsador para servicios
- auxiliares (24V 50 mA máx.)

NOTA. Efectuar las conexiones al aparato según a los esquemas de instalación realizados para la centralita de control GVV/200.

Características técnicas

- Standard video: PAL.
- Display: LCD Poly-Silicon TFT de colores de 2".
- Resolución: 557x234 puntos.
- Alimentación: 14÷17,5 Vcc.
- Consumo: 220 mA máx. (5 mA en reposo).
- Entrada video: 1 Vpp (entre 0,7 y 1,5 Vpp) desde línea coaxial; V+ 0,6 Vpp, V- 0,6 Vpp (entre 0,3 y 0,9 Vpp) desde línea diferencial (par telefónico).
- Impedancia de entrada video: 5 kΩ.
- Temperatura de funcionamiento: entre 0 °C y +35 °C.

Función del puente SW1

Normalmente es entregado conectado. Su función y colocación está indicada en los equipos donde es necesaria su utilización (fig. 2).

Función del puente SW2

Normalmente es entregado conectado. Quitar el puente en el caso de que se desee atenuar el volumen de la nota de llamada (fig. 2).

ATENCIÓN. Se recomienda instalar el derivado interno en un ambiente seco.

Instalación

Tras haber quitado el envoltorio (tornillo frontal de la fig. 3, abajo), fijar la base directamente en la pared (fig. 4A) o bien en la caja empotrada (fig. 4B ó 4C). En paredes no perfectamente planas cabe evitar un apriete excesivo de los tornillos.

Efectuar las conexiones y montar el envoltorio del módulo (fig. 5). Aplicar los dos lados (figs. 6 y 7).

ADVERTENCIAS PARA EL USUARIO

- No abrir ni manipular el aparato.
- En caso de avería o necesidad de modificación o intervención sobre los aparatos de la instalación (alimentador, etc.) dirigirse al personal especializado.
- Para limpiar el aparato es preciso usar un paño o una gamuza. No utilizar líquidos que contengan alcohol o amoníaco.

P INSTRUÇÕES PARA A INSTALAÇÃO

AVISO PARA O INSTALADOR

Estas instruções devem acompanhar cada derivado interno.

MODULO VIDEO A CORES

VIVA-VOZ XVMC/221

Módulo vídeo a cores com viva-voz para utilizar nas instalações de vídeoporteiros série 200.

Para o funcionamento do aparelho é necessária a central de controlo GVV/200.

Está munido dos seguintes comandos (fig. 1):

- ☉ Saturação cor
- ☀ Luminosidade
- ☐ Inserção placa botoneira
- Comando centralizado (luz escadas, selecção da placa botoneira)
- ⋮ Serviços auxiliares
- ↔ Abertura da porta
- 🔊 Áudio (o botão deve ser mentido pressionado durante toda a conversação)

Função dos bornes (fig. 2)

- 3 sinal vídeo } cabo
- 4 massa sinal vídeo } coaxial

Se a linha não continua, ligar as duas resistências de 75 Ω (violeta - verde - preto - ouro) entre os bornes 3 e 4.

- 3 sinal vídeo positivo } par
- 4 sinal v. negativo } telefónico

Se a linha não continua, ligar as duas resistências de 56 Ω (verde - azul - preto - ouro) entre os bornes 3-5 e 4-5.

- 5 -] 14÷17,5V
- 6 ±] alimentação monitor
- 7 entrada da chamada da placa botoneira
- 8 áudio da placa botoneira
- 9 áudio à placa botoneira
- 20 entrada chamada do patamar
-] botão para serviços
-] auxiliares (24V 50 mA máx.)

NOTA. Efectuar as ligações ao aparelho seguindo os esquemas de instalação realizados com a central de controlo GVV/200.

Características técnicas

- Standard vídeo: PAL.
- Display: LCD Poly-Silicon TFT a cores de 2".
- Resolução: 557x234 pontos.
- Alimentação: 14÷17,5 V cc.
- Absorção: 220 mA máx. (5 mA em repouso).
- Entrada vídeo: 1Vpp (desde 0,7 até 1,5 Vpp) da linha coaxial; V+ 0,6 Vpp, V- 0,6 Vpp (desde 0,3 até 0,9 Vpp) da linha diferencial (par telefónico).
- Impedância de entrada vídeo: 5 kΩ.
- Temperatura de funcionamento: desde 0 °C até +35 °C.

Função da ponte SW1

Normalmente é fornecida inserida. A sua função e

posição é indicada nas aparelhagens que lhe solicitem a utilização (fig. 2).

Função da ponte SW2

Normalmente é fornecida inserida. Tirar a ponte se por acaso se deseja atenuar o volume do toque de chamada (fig. 2).

IMPORTANTE. Se aconselha de instalar o derivado interno em ambiente enxuto.

Instalação

Depois de ter tirado o móvel (parafuso frontal da fig. 3, em baixo), fixar a base directamente ao muro (fig. 4A), ou então com caixa de encastre (fig. 4B ou 4C).

Sobre paredes não perfeitamente faceadas, evitar o aperto excessivo dos parafusos.

Efectuar as ligações e montar o móvel do módulo (fig. 5). Aplicar as duas partes laterais (fig. 6 e 7).

AVISO PARA O UTENTE

- Não abrir ou manipular o aparelho.
- No caso de avaria, modificação ou intervenção nos aparelhos da instalação (alimentador, etc.) deve ser contactado pessoal especializado.
- Para a limpeza do aparelho usar um pano ou camurça húmida. Não utilizar líquidos que contenham álcool ou amoníaco.