

SCHEDA CARICABATTERIE
BATTERY CHARGER MOTHERBOARD
CARTE CHARGEUR DE BATTERIES
PLATINE BATTERIELADEGERÄT
TARJETA CARGA BATERIAS

BN1

Fissare la staffa portabatterie sopra il trasformatore con le apposite viti e dadi in dotazione.

Fissare la scheda BN1 nell'apposito contenitore (sotto la scheda ZN1).

Use the screws and nuts provided with the unit to mount the battery holder bracket above the transformer.

Mount circuit card BN1 in the housing located below circuit card ZN1.

Fixer l'étrier porte-batteries au-dessus du transformateur avec les vis et les écrous fournis.

Fixer la carte BN1 dans le boîtier prévu à cet effet (sous la carte ZN1).

Die Batterienhalterung mit den mitgelieferten Schrauben und Muttern ober dem Transformator befestigen.

Die Platine BN1 in das entsprechende Gehäuse (unter Platine ZN1) einfügen.

Fijar el estribo portabaterías sobre el transformador con los tornillos y tuercas suministrados.

Fijar la tarjeta BN1 en la caja correspondiente (bajo la tarjeta ZN1).

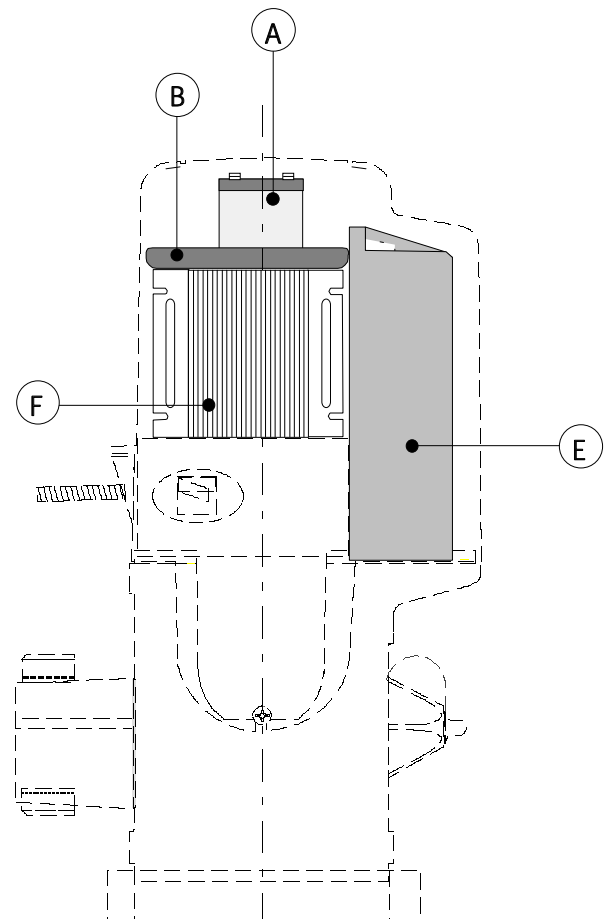
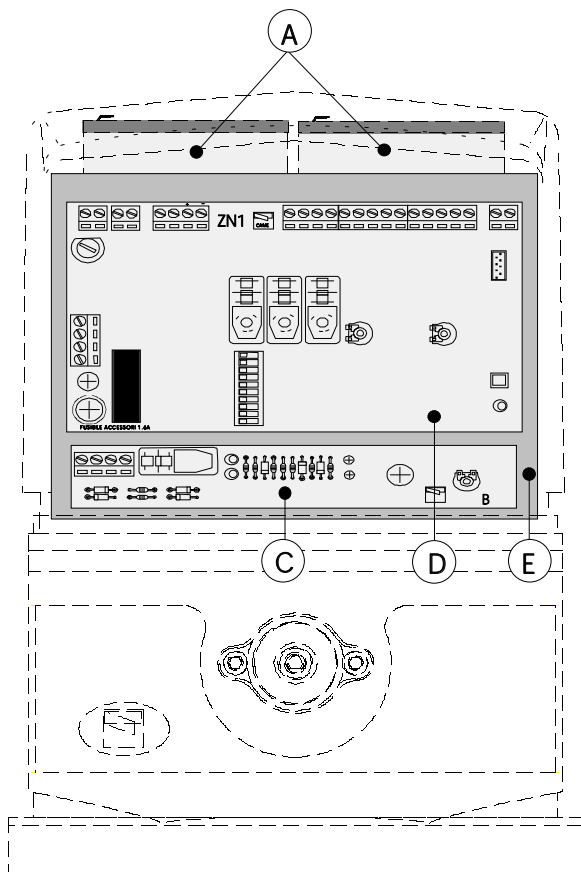

A Batterie di emergenza (ESCLUSE)
Standby batteries (NOT INCLUDED)
 Batteries d'urgence (EXCLUES)
Notbatterien (AUSGESCHLOSSEN)
 Baterias de emergencia (EXCLUIDAS)

B Staffa portabatterie
Battery holder
 Etrier porte-batteries
Batterienhalterung
 Estribo porta-baterías

C Scheda BN1
BN1 Motherboard
 Carte BN1
Platine BN1
 Tarjeta BN1

D Scheda base ZN1
ZN1 Motherboard
 Carte base ZN1
Grundplatine ZN1
 Tarjeta base ZN1

E Contenitore schede
Circuit card housing
 Boîtier cartes
Platinen-Gehäuse
 Caja para tarjetas

F Trasformatore
Transformer
 Transformateur
Trafo
 Transformador

Eseguire i collegamenti con i cavi in dotazione. Procedere con la locazione delle batterie nell'apposito sostegno e collegarle nel morsetto + e - sulla scheda ZN1, quindi inserire tra le batterie il filo-ponte (*) anch'esso in dotazione.

Using the leads provided with the unit, make all the electrical connections. Place the batteries in their seat and connect them to the + and - terminals on circuit card ZN1. Now, install the bridge connection lead (*) across the batteries. This lead is also supplied with the unit.

Effectuer les branchements avec les câbles fournis. Continuer en positionnant les batteries sur le support prévu à cet effet et les brancher à la borne + et - sur la carte ZN1, puis insérer entre les batteries le câble-pontet (*), lui aussi fourni.

Die Anschlüsse mit Hilfe der mitgelieferten Kabel ausführen. Die Batterien in ihren Sitz einfügen, an die Klemmen + und - der Platine ZN1 anschließen und dann mit dem mitgelieferten Brückenkabel (*) miteinander verbinden.

Realizar las conexiones con los cables suministrados. Proceder a la colocación de las baterías en el soporte correspondiente y conectarlas al borne + y - en la tarjeta ZN1, e introducir entre las baterías el hilo-puente (*) suministrado.

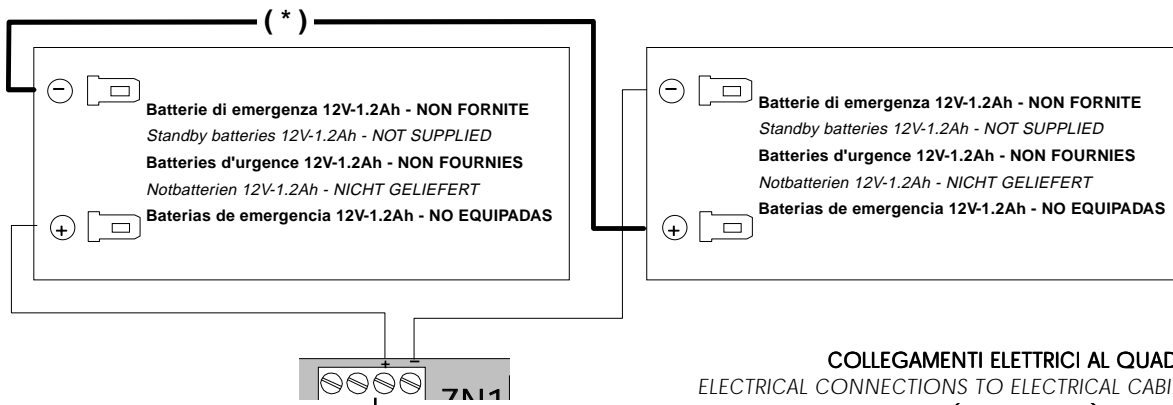

MORSETTIERE DEL QUADRO ZN1
 TERMINAL BOARD FOR ZN1 CONTROL PANEL
 PLAQUES À BORNES DE L'ARMOIRE ZN1
 KLEMMLEISTEN DER SCHALTTAFEL ZN1
 CAJA DE BORNES DEL CUADRO ZN1

COLLEGAMENTI ELETTRICI AL QUADRO
 ELECTRICAL CONNECTIONS TO ELECTRICAL CABINET
 BRANCHEMENTS ÉLECTRIQUES À L'ARMOIRE
 ELEKTRISCHE ANSCHLÜSSE SCHALTTAFEL
 CONEXIONES ELECTRICAS AL CUADRO

ZN1

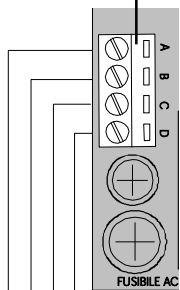

LED VERDE Segnalazione alimentazione di linea presente
LED ROSSO Segnalazione alimentazione batterie di emergenza
 GREEN LED Signals presence of line voltage
 RED LED Signals that system is running on emergency batteries
LED VERT Signalisation présence tension de ligne
LED ROUGE Signalisation alimentation par batteries d'urgence
 GRÜNE LED Anzeige Netzstromversorgung
 ROTE LED Anzeige Notbatterieversorgung
LED VERDE Señal tensión de línea presente
LED ROJO Señal alimentación baterías de emergencia

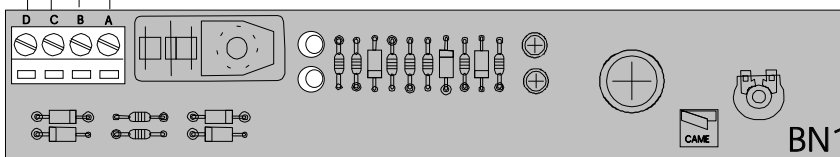

SCHEDA BASE BN1
 BN1 MOTHERBOARD
CARTE BASE BN1
 GRUNDPLATINE BN1
TARJETA BASE BN1

Tutti i dati riportati nel presente libretto sono indicativi. La CAME s.p.a. si riserva di apportare eventuali modifiche inerenti all'evoluzione tecnologica dei prodotti.

All data mentioned in the present booklet are for information only. CAME SPA reserves the right to introduce changes relating to technological improvements of the products.

Toutes les données mentionnées dans le livret sont indicatives. CAME se réserve le droit d'apporter des modifications éventuelles par rapport à l'évolution technologique des produits.

Alle in der vorliegenden Lieferung angegebenen daten dienen nur der information CAME spa behält sich technische Änderungen vor.

Todos los datos de este libretto son indicativos. CAME s.p.a. se reserva el derecho de aportar las modificaciones producidas por la evolución tecnológica de los productos.



| | | | |
|------------------------------------------------------------------------------------------|--------|---------------------------------------------------------------------|-------------|
| CAME S.P.A. Via MARTIRI DELLA LIBERTÀ, 15 31030 DOSSON DI CASIER TREVISO | ITALIA | CAME GMBH BERGSTRASSE, 17/1 70825 KORNTAL STUTTGART | DEUTSCHLAND |
| CAME FRANCE S.A. 7 RUE DES HARAS 92737 NANTERRE CEDEX PARIS | FRANCE | CAME GMBH AUF DER KAULE, 23-27 51427 REFRATH KÖLN | DEUTSCHLAND |
| CAME AUTOMATISMOS S.A. C/JUAN DE MARIANA, 17 28045 MADRID | ESPAÑA | CAME GMBH AKAZIENSTRASSE, 9 16356 SEEFELD BERLIN | DEUTSCHLAND |

INSTALLATORE